

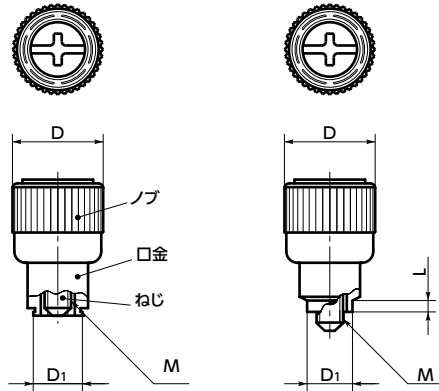

プレスインスタイル

フレインスタイル



- 手で操作することを考慮したデザインです。
- スプリングが内蔵されており、ねじをゆるめた状態ではノブが飛び出しています。このため、ねじの締め忘れを防止できます。
- ノブおよびねじ頭部をつや消し黒の静電塗装をすることもできます。また、ローレット目のないノブを製作することもできます。

● ねじの突出

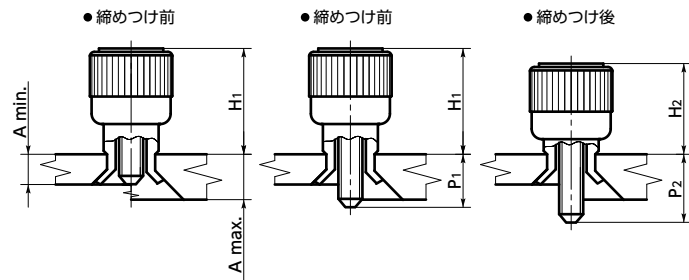

P1がパネルの厚さAよりも小さい場合は、ねじを締めつけていない状態では、ねじの先端はパネルの平面内にあります(突出しません)。

プレスインスタイル

品番	D	D1	M(並目)		H1	H2	A min.	ねじのあそび*1	P1	P2
			ねじの呼び	ピッチ						
47-90-181-20	10.6	5.5	M3	0.5	11.5	8.3	0.9	0.7	0.8	4
47-91-181-20	10.6	5.5	M3	0.5	11.5	8.3	0.9	0.7	2.5	5.7
47-90-381-20	13	7.9	M4	0.7	16.2	11	0.9	0.8	0.7	5.6
47-91-381-20	13	7.9	M4	0.7	16.2	11	0.9	0.8	2.3	7.2
47-90-581-20	13	7.9	M5	0.8	16.2	11.3	0.9	0.6	0.7	5.6
47-91-581-20	13	7.9	M5	0.8	16.2	11.3	0.9	0.6	2.3	7.2
47-90-681-20	14.7	9.4	M6	1	20	13.4	0.9	0.8	0.5	7.1
47-91-681-20	14.7	9.4	M6	1	20	13.4	0.9	0.8	2.1	8.7

フレインスタイル

品番	D	D1	M(並目)		H1	H2	A		B*2	ねじのあそび*1	L	P1	P2
			ねじの呼び	ピッチ			min.	max.					
47-80-181-10	10.6	4.6	M3	0.5	11.3	8.1	0.8	1.5	0.4	0.7	1	0.8	4
47-80-182-10	10.6	4.6	M3	0.5	11.3	8.1	1.5	2.5	0.4	0.7	1.8	1.5	4.7
47-80-382-10	13	6.7	M4	0.7	15.6	10.5	1.5	3.2	0.4	0.9	1.8	1.3	6.4
47-80-384-10	13	6.7	M4	0.7	15.6	10.5	3.2	4.7	1.6	0.9	3.4	2.9	8
47-80-582-10	13	6.7	M5	0.8	15.6	10.5	1.5	3.2	0.4	0.6	1.8	1.3	6.4
47-80-584-10	13	6.7	M5	0.8	15.6	10.5	3.2	4.7	1.6	0.6	3.4	2.9	8
47-80-682-10	14.7	8.1	M6	1	19.3	12.7	1.5	3.2	0.4	0.9	1.8	1.2	7.8
47-80-684-10	14.7	8.1	M6	1	19.3	12.7	3.2	4.8	1.6	0.9	3.4	2.8	9.4

*1: ラジアル方向のねじのあそびです。めねじ側とのミスアライメントの許容値を示します。
*2: B寸法はフレインスタイルの取り付け方法をご参照ください。

● 材質・仕上げ

	プレスインスタイル	フレインスタイル
ノブ	アルミニウム(6000系) 無処理(白)	アルミニウム(6000系) 無処理(白)
ねじ	ねじ径M3: ステンレス(400系) ねじ径M4・M5・M6: スチール、焼入れ、三価クロメート処理	アルミニウム(6000系) 無処理(白)
口金	スチール、焼入れ 三価クロメート処理	アルミニウム(6000系) 無処理(白)
スプリング	ステンレス(300系)	ステンレス(300系)

● 取り付け方法

● プレスインスタイル Press-in Style

- ① パネルの厚さは0.9mm以上としてください。
取り付け穴は、その中心線がパネルの端面からφd×1.5以上の位置にあることを推奨します。

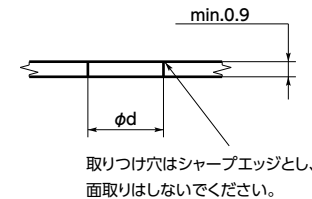

M	φd	φC ^{+0.2} _{-0.1}
M3	5.6 ^{+0.03} _{-0.05}	3.2
M4	8 ⁰ _{-0.08}	4.4
M5	8 ⁰ _{-0.08}	5.2
M6	9.5 ^{+0.1} ₀	6.2

⚠ 使用上の注意

パネルは硬度がHRB 85以下の材質をご使用ください。

● フレインスタイル Flare-in Style

- ① パネルの厚さは寸法表のA min.-A max.としてください。
B寸法は寸法表をご参照ください。

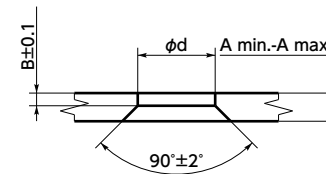

専用取り付け治具

品番	M	φd
47-104	M3	4.8 ^{+0.08} _{-0.05}
47-108	M4	6.8 ^{+0.08} _{-0.04}
47-115	M5	6.8 ^{+0.08} _{-0.04}
47-125	M6	8.2 ^{+0.1} ₀

● 品番指定 ※価格・納期はNBKウェブサイトをご覧ください。

47-90-181-20

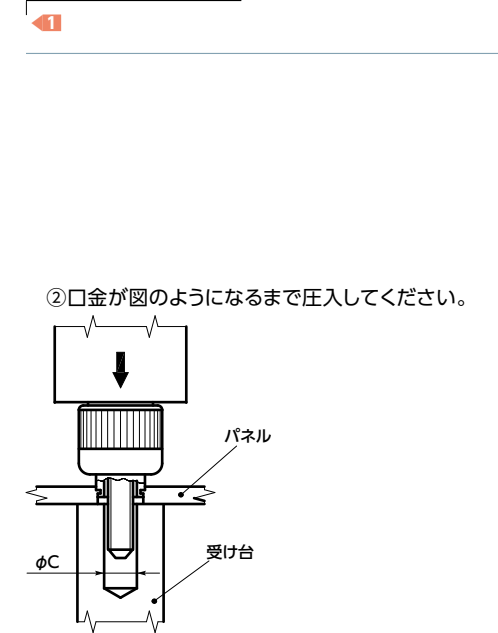

- ② 取り付け穴に口金の先端を手ではめ込んでください。
専用取り付け治具をねじにかぶせ、取り付け穴の皿形状に合わせて口金を広げてください。
専用取り付け治具を使用することにより、確実な固定ができます。
口金を広げる力はねじサイズに応じて1600N-2500Nの範囲内としてください。

