

AV-B30-40X

フラットパネルモニターやパーツを人間工学的に正しい位置に取り付けるには、ステップ1から指示に従ってください。

チェックリスト

AV-B30-40XC

クランプ式

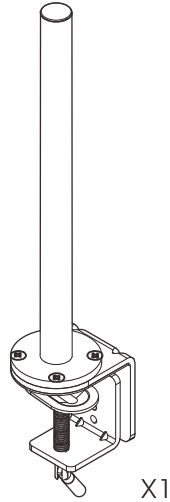
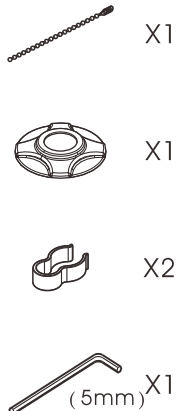

AV-B30-40XG

グロメットマウント

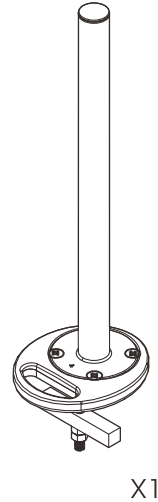
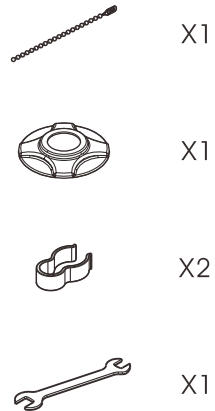

組立ガイド

ステップ 1

「クランプ」組み立て手順

机の厚さは15mm~70mmです。クランプを机に固定します。
机の厚さが70mmを超える場合は、
5mmの六角レンチでネジを調整してください。(図.a)

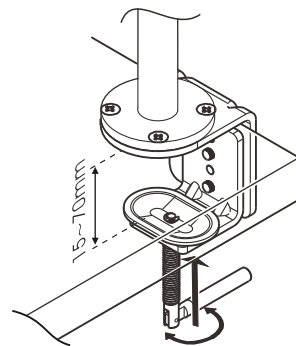
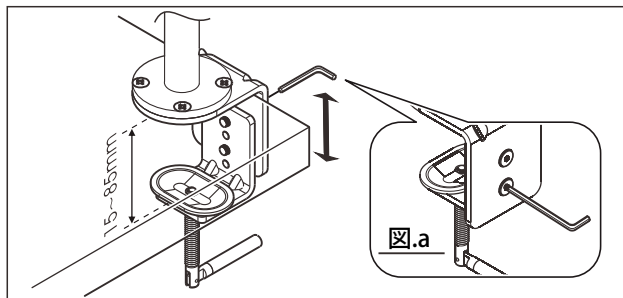

組立ガイド

ステップ 1

「クランプ」組み立て手順

グロメットを机に固定します。部品を通すために、大きなボルトを使用してください(図を参照)。
机の厚さは15mm~40mmです。
穴の直径は20ミリメートルから60ミリメートルです。

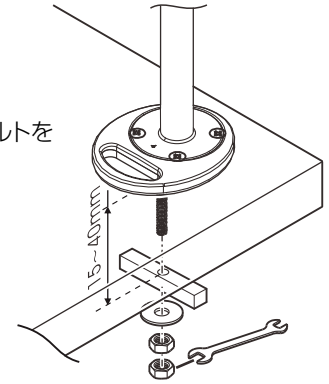

ステップ 2

プラスチックカバーをポールに通し、ネジを合わせてピンを確認します。

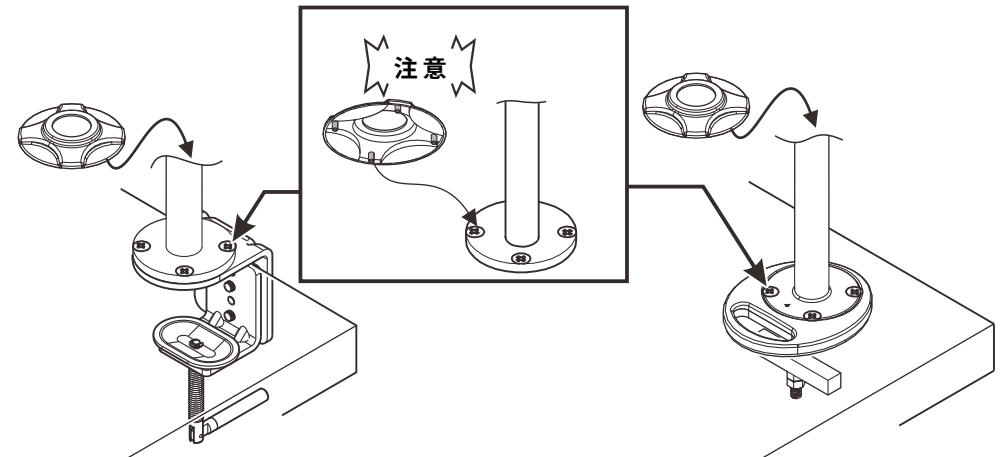

ステップ 3

ケーブル管理
必要に応じてポール上に
ケーブルを配置します。

