

要軸穴追加加工

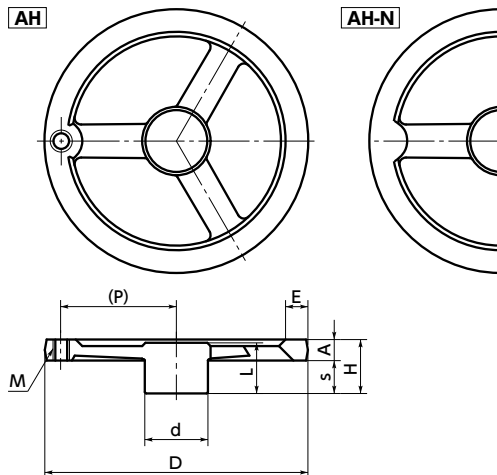

- 品番の末尾記号により、グリップ取り付け穴の有無が選択できます。❶

AH ——— グリップ取り付け穴つき

AH-N ——— グリップ取り付け穴なし

- 本商品にはグリップが付属していません。グリップは別途ご注文ください。➡ P.xxxx

- 材質・仕上げ

RoHS

	AH
本体	AC4C

単位：mm

品番	M(並目)		P	品番	D	H	A	E	s	d	L	スポーク数	質量(g)
グリップ取り付け穴つき	ねじの呼び	ピッチ		グリップ取り付け穴なし									
AH-80	M5	0.8	33	AH-80-N	80	26	10	15	16	28	25		95
AH-100	M5	0.8	42	AH-100-N	100	26	11	15	15	33	25		215
AH-125	M6	1	53.5	AH-125-N	125	32	14	15	18	33	30	2	225
AH-140	M6	1	62	AH-140-N	140	32	14	15	18	38	30	2	335
AH-160	M8	1.25	68	AH-160-N	160	36	15	16	21	39	35	2	415
AH-200	M10	1.5	87.5	AH-200-N	200	41	16	17	25	47	40	3	720
AH-250	M10	1.5	112	AH-250-N	250	42	19	20	23	52	40	3	1070
AH-300	M10	1.5	137	AH-300-N	300	47	19	22	28	57	45	3	1360

● 適用推奨グリップ

品番	適用推奨グリップ			
	GNTR ➡ P.xxxx	GTR ➡ P.xxxx	GTM ➡ P.xxxx	HS ➡ P.xxxx
AH-80	GNTR-18 - M5	GTR-18 - M5	GTM-18 - M5	HS-5
AH-100	GNTR-18 - M5	GTR-18 - M5	GTM-18 - M5	HS-5
AH-125	GNTR-19 - M6	GTR-19 - M6	GTM-19 - M6	HS-6
AH-140	GNTR-19 - M6	GTR-19 - M6	GTM-19 - M6	HS-6
AH-160	GNTR-24 - M8	GTR-24 - M8	GTM-24 - M8	HS-8
AH-200	GNTR-28 - M10	GTR-28 - M10	GTM-28 - M10	HS-10
AH-250	GNTR-28 - M10	GTR-28 - M10	GTM-28 - M10	HS-10
AH-300	GNTR-28 - M10	GTR-28 - M10	GTM-28 - M10	HS-10

- 品番指定 ※価格・納期はNBKウェブサイトをご覧ください。

AH-80-N

商品記号

クリーン洗浄・クリーン梱包 ➡ P.1640	ゆるみ止め ➡ P.1645	レーザ刻印 ➡ P.1656	軸穴追加加工 ➡ P.1650
お問い合わせください	対応不可	対応可・別料金	対応可・別料金