

要軸穴追加加工

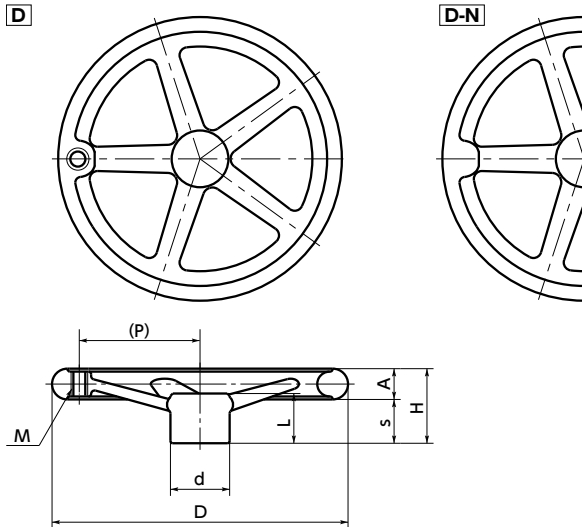

- 品番の末尾記号により、グリップ取り付け穴の有無が選択できます。②

D —— グリップ取り付け穴つき

D-N —— グリップ取り付け穴なし

- 本商品にはグリップが付属していません。グリップは別途ご注文ください。➡ P.xxxx

- 材質・仕上げ

RoHS

	D
本体	FC200 クロムメッキ

単位：mm

品番 グリップ取り付け穴つき	M(並目) ねじの呼び		ピッチ	P	品番 グリップ取り付け穴なし	D ①	H	A	s	d	L	スポーク 数	質量(g)
D-80	M5	0.8	27	D-80-N	80	36	14	22	24	24	3	430	
D-100	M5	0.8	35.5	D-100-N	100	39	15	24	30	25	3	630	
D-125	M6	1	46.5	D-125-N	125	40	16	24	33	28	3	755	
D-140	M6	1	53.5	D-140-N	140	44	17	27	35	30	3	1360	
D-150	M8	1.25	56	D-150-N	150	46	18	28	35	32	3	1410	
D-160	M8	1.25	61	D-160-N	160	46	18	28	37	32	3	1200	
D-200	M10	1.5	77	D-200-N	200	60	24	36	43	41	3	2250	
D-250	M10	1.5	101.5	D-250-N	250	63	25	38	50	42	5	3710	
D-300	M12	1.75	122	D-300-N	300	66	26	40	56	45	5	6150	
D-315	M12	1.75	128.5	D-315-N	315	72	28	44	60	49	5	6650	

● 適用推奨グリップ

品番	適用推奨グリップ*1	
	メッキ回転グリップ RM ➡ P.xxxx	メッキ固定グリップ SM ➡ P.xxxx
D-80		SM-5
D-100		SM-5
D-125	RM-6	SM-6
D-140	RM-6	SM-6
D-150	RM-8	SM-8
D-160	RM-8	SM-8
D-200	RM-10	SM-10
D-250	RM-10	SM-10
D-300	RM-12	SM-12
D-315	RM-12	SM-12

*1: 適用推奨グリップ以外の回転グリップを使用した場合、グリップが回転しないことがあります。

- 品番指定 ※価格・納期はNBKウェブサイトをご覧ください。

D-80-N



クリーン洗浄・クリーン梱包 ➡ P.1640	ゆるみ止め ➡ P.1645	レーザ刻印 ➡ P.1656	軸穴追加加工 ➡ P.1650
対応不可	対応不可	対応不可	対応可・別料金