

SUS ステンレス

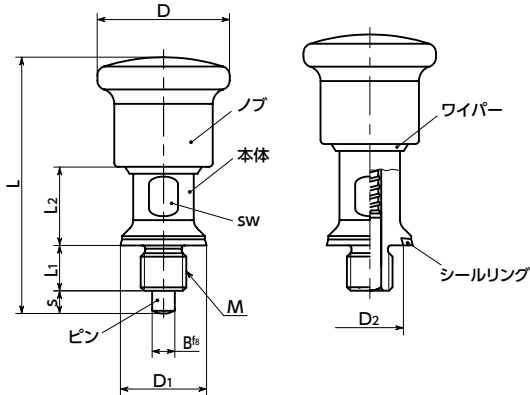

● 材質・仕上げ



	PHDYS-FH
ノブ	SUS316
本体	SUS316
ピン	SUS316
スプリング	SUS316Ti
シールリング	H-NBR (青) 硬度ショア A85±5
ワイパー	TPU (青) 硬度ショア A95±5

● 取り付け方法

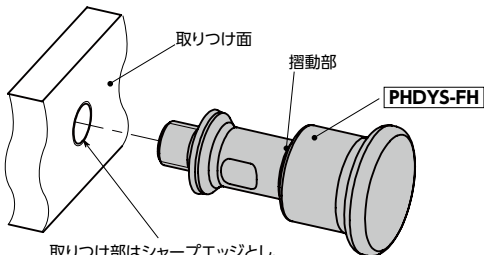

取り付け部はシャープエッジとし、面取りはしないでください。

- ハイジエニックデザインのインデックスプランジャ。衛生管理が求められる食品機械・医薬品機械などの用途に。
- ハイジエニックデザインについては、「ハイジエニックファミリー」をご参照ください。
- ノブ側からの取り付け面およびノブの摺動部がシーリングされており、インデックスプランジャ内部および取り付け面のすき間に異物や液体が侵入するのを防ぎます。
- シールやワイパーは、食品と識別しやすい青色を使用しています。また、米国食品医薬品局 (FDA) の規格に準拠した材料を使用しています。
- EHEDG (欧州衛生工学・設計グループ) が定めるガイドラインに準拠しています。
- 金属部には SUS316 を使用。SUS304 より耐蝕性・耐薬品性にすぐれています。
- 表面の仕上げは Ra0.8 μ m 未満。清掃性にすぐれています。
- 使用可能温度：-20℃~110℃
- ノブを引き、90°回転させれば、ピンを引っ込めた状態にロックできます。
- ロックの解除は、ノブをわずかに引き、90°回転させます。内蔵スプリングの力でもとに戻ります。
- ロック機構はノブに内蔵されています。

単位：mm

品番	B	s	M (細目)		D	D ₁	D ₂	L	L ₁	L ₂	sw	荷重 (N) min./max.	ピンの せん断荷重 (N)	適用シールリング	質量 (g)
			ねじの呼び	ピッチ										FSRN-HD	
PHDYS-6-6-FH	6	6	M12	1.5	35	22.8	18	67.8	12	20.8	14	20 / 36	2620	FSRN-22 - 18 - 2-HD-E	169
PHDYS-8-8-FH	8	8	M16	1.5	35	22.8	18	74.3	12	25.3	14	22 / 32	4660	FSRN-22 - 18 - 2-HD-E	190

● 関連商品

シールリング **FSRN-HD** 単体での購入も可能です。



- 品番指定 ※価格・納期はNBKウェブサイトをご覧ください。

PHDYS-6-6-FH



クリーン洗浄・クリーン梱包
対応不可

ゆるみ止め
対応不可

レーザ刻印
対応不可