

● 材質・仕上げ

	PIXCBS	
本体	SUS431 焼き入れ	



- テーパ面を利用することで、インデックスプランジャのピンを自動でストロークさせて、センター穴に挿入させることができます。
- ステンレス製。
- インデックスプランジャ用取り付け治具 **PXVS-W** (⇒ P.xxxx) **PXVS-Z** (⇒ P.xxxx) と組み合わせることで、**PIXCBS** を機械・装置に容易に設置することができます。

● 使用方法

- ① **PIXCBS** にインデックスプランジャを移動させると、ピンが **PIXCBS** のテーパ面に沿って引っ込みます **図1**。
- ② ピンが **PIXCBS** のセンター穴の位置になるまでさらにインデックスプランジャを移動させると、ピンが再び飛出し、センター穴に挿入され、位置決めが完了します **図2**。

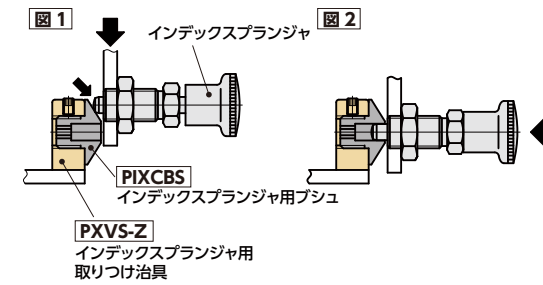

● 使用例

扉のオートロック機構に。

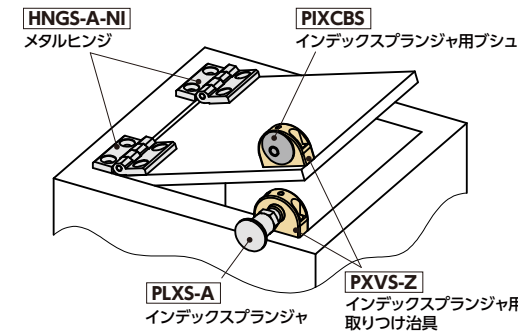

● 適用インデックスプランジャ用取り付け治具

インデックスプランジャ用ブシュ品番	適用インデックスプランジャ用取り付け治具品番		
	PXVS-W	PXVS-Z	PIXH-Z
PIXCBS-M12-1.5-4	PXVS-W-M12	PXVS-Z-M12	PIXH-35-M12-1.5-Z
PIXCBS-M12-1.5-5	PXVS-W-M12	PXVS-Z-M12	PIXH-35-M12-1.5-Z
PIXCBS-M12-1.5-6	PXVS-W-M12	PXVS-Z-M12	PIXH-35-M12-1.5-Z
PIXCBS-M16-1.5-8	PXVS-W-M16	PXVS-Z-M16	PIXH-47-M16-1.5-Z
PIXCBS-M16-1.5-10	PXVS-W-M16	PXVS-Z-M16	PIXH-47-M16-1.5-Z
PIXCBS-M16-1.5-12	PXVS-W-M16	PXVS-Z-M16	PIXH-47-M16-1.5-Z

単位: mm

品番	M(細目)		D	d	d1	L	L1	L2	B	適用インデックスプランジャ ピン径	質量(g)
	ねじの呼び	ピッチ									
PIXCBS-M12-1.5-4	M12	1.5	24	4.2	12	10	16	5	4	4	16.7
PIXCBS-M12-1.5-5	M12	1.5	24	5.2	12	10	16	5	4	5	16.2
PIXCBS-M12-1.5-6	M12	1.5	24	6.2	12	10	16	5	4	6	16
PIXCBS-M16-1.5-8	M16	1.5	32	8.2	16	12	20	7	6	8	36.7
PIXCBS-M16-1.5-10	M16	1.5	32	10.2	16	12	20	7	6	10	35
PIXCBS-M16-1.5-12	M16	1.5	32	12.2	16	12	20	7	6	12	33.3

クリーン洗浄・クリーン梱包 ⇒ P.xxxx
 ゆるみ止め ⇒ P.xxxx
 レーザ刻印 ⇒ P.xxxx
 お問い合わせください
 対応可・別料金
 対応不可

● 品番指定 ※価格・納期はNBKウェブサイトをご覧ください。

PIXCBS-M12-1.5-5

1