

取扱説明書(補足)

SC-50

ELECTRONIC LATCH

電子ラッチ(電池式) - キーパッド管理タイプ

内容物

- SC-50 電子ラッチ 1個
- ローテーションリミッタ 1個
- ねじ M6 1個
- ねじ M5×20 2個
- ねじ M5×30 2個
- 電池ボックス 1個
(単三乾電池は付属していません)
- 英語取扱説明書 1個
- 日本語取扱説明書(補足) 1個

電子ラッチ(電池式) - キーパッド管理タイプ

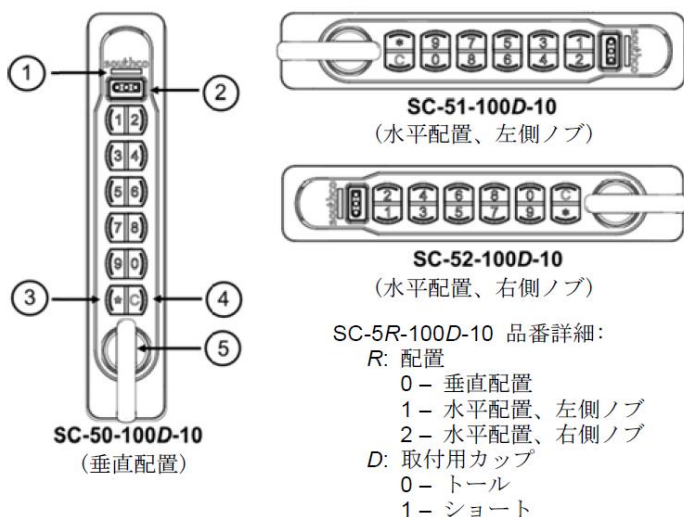

1. 状態表示灯
2. 電子キーポート
3. 解除ボタン[*]
4. クリアボタン[C]
5. ノブ

特徴

- 青色状態表示灯
- 6秒のアクセス時間
- 6桁のオーナーコード、5桁のマネージャーコード、4桁のユーザーコードをサポート(各1個)
- ロックアウトモード
- 単三乾電池3本使用(非付属)
- バッテリーバックアップ
- 屋内使用限定

電池ボックス

⚠ 注意: ラッチへの電力供給は付属の電池ボックスのみご使用ください。他の電源を使用すると製品の機能に影響を及ぼす恐れがあります。また、その場合には製品保証が無効となります。交換用電池ボックスが必要な際はコンタクトセンターまでご連絡ください。

製品取り付け

専用カム(別売り)とローテーションリミッタは、上下左右のいずれかのラッチング位置に応じて取りつけてください。

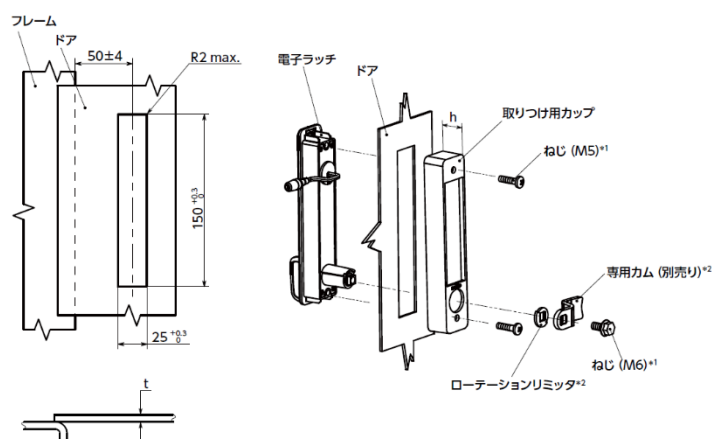

⚠ 注意: 各ラッチには取り付けねじ(M5×20 および M5×30)が付属しています。下記の表より、各ラッチの取り付け用カップおよびドアの厚みに応じて適切な長さのねじをご使用ください。

品番	t : ドア厚	ねじ(M5)
SC-5R-1000-10	1-10 mm	M5×20
トール	10-15 mm	M5×30
SC-5R-1001-10	15-20 mm	M5×20
ショート	20-25 mm	M5×30

マネージャーキーによるバッテリーバックアップ

ラッチのバッテリーが切れた場合、(黒色)マネージャーキー(SC-A20-10(別売り))を電子キーポートに接触し、オーナーコード、マネージャーコード、あるいはユーザーコードを入力することでラッチを解錠することが可能です。

⚠ 注意: ラッチを再ロックするためには、コードを入力している間、および解除/施錠のサイクル中はマネージャーキーを電子キーポートに接続した状態を保持してください。

バッテリー低下警告

バッテリー残量が少なくなると、アクセス承認後にラッチが警告音を発します。すぐに電池ボックス内の電池を交換してください。

ラッチのプログラミング

本機は以下の初期設定値で出荷されます。

オーナーコード	214365
マネージャーコード	21436

オーナーコードの再設定

1. [C] + [*]を押す。
2. 現在の 6 桁のオーナーコードを入力。
3. [*]を押す。ピープ音が 2 回鳴り、状態表示灯が点灯。
4. [C]を押す。
5. 新しい 6 桁のオーナーコードを入力。
6. [*]を押す。ピープ音が 2 回鳴る。
7. [C]を押す。
8. 新しい 6 桁のオーナーコードを再入力。
9. [*]を押す。ピープ音が 2 回鳴り、状態表示灯が消灯。

マネージャーコードの再設定

オーナーコードを使用する場合:

1. [C] + [*] を押す。
2. 6桁のオーナーコードを入力。
3. [*] を押す。ピープ音が2回鳴り、状態表示灯が点灯。
4. [C] を押す。
5. 新しい5桁のマネージャーコードを入力。
6. [*] を押す。ピープ音が2回鳴る。
7. [C] を押す。
8. 新しい5桁のマネージャーコードを再入力。
9. [*] を押す。ピープ音が2回鳴り、状態表示灯が消灯。

現在のマネージャーコードを使用する場合:

1. [C] + [*] を押す。
2. 5桁のマネージャーコードを入力。
3. [*] を押す。ピープ音が2回鳴り、状態表示灯が点灯。
4. [C] を押す。
5. 新しい5桁のマネージャーコードを入力。
6. [*] を押す。ピープ音が2回鳴る。
7. [C] を押す。
8. 新しい5桁のマネージャーコードを再入力。
9. [*] を押す。ピープ音が2回鳴り、状態表示灯が消灯。

新しいユーザーコードのプログラミング

1. [C] + [*] を押す。
2. 5桁のマネージャーコードを入力。
3. [*] を押す。ピープ音が2回鳴り、状態表示灯が点灯。
4. [C] を押す。
5. 新しい4桁のユーザーコードを入力。
6. [*] を押す。ピープ音が2回鳴る。
7. [C] を押す。
8. 新しい4桁のユーザーコードを再入力。
9. [*] を押す。ピープ音が 2 回鳴り、状態表示灯が消灯。

⚠ 注意: 新しいユーザーコードがプログラムされると、直前のユーザーコードは消去されます。

通常の使用方法

オーナーコードを使用する場合:

1. [C] + [6 桁オーナーコード] + [*] を押す。ラッチのロックが解除され、状態表示灯が 6 秒間点滅。
2. 表示灯が点滅している間にノブを回してラッチを解錠する。
3. ラッチは 6 秒後に再施錠。ノブを元の位置に戻してラッチを固定する。

マネージャーコードを使用する場合:

1. [C] + [5 桁マネージャーコード] + [*] を押す。ラッチのロックが解除され、状態表示灯が 6 秒間点滅。
2. 表示灯が点滅している間にノブを回してラッチを解錠する。
3. ラッチは 6 秒後に再施錠。ノブを元の位置に戻してラッチを固定する。

ユーザーコードを使用する場合：

1. [C] + [4桁ユーザーコード] + [*] を押す。ラッチのロックが解除され、状態表示灯が6秒間点滅。
2. 表示灯が点滅している間にノブを回してラッチを解錠する。
3. ラッチは6秒後に再施錠。ノブを元の位置に戻してラッチを固定する。

ロックアウトモード

誤ったユーザー、マネージャーあるいはオーナーコードを3度連続して入力すると、ラッチは1分間ロックアウトモードになります。その間はキーパッド入力に反応しなくなり、状態表示灯が点滅します。

1分後にラッチは通常モードに戻ります。戻った直後に誤ったコードを入力すると、ラッチは再度1分間ロックアウトモードになります。そのモード中か、通常モードに戻った直後に誤ったコードを入力すると、ラッチは再度1分間ロックアウトモードになります。

その課題、解決します！



NBKウェブサイトよりお問い合わせください。

<https://www.nbk1560.com/>

コンタクトセンター

phone:0575-23-1162 fax:0575-23-1129 email:info@nbk1560.com