

SNZS 精密機器用なべ小ねじ(微細ねじ)

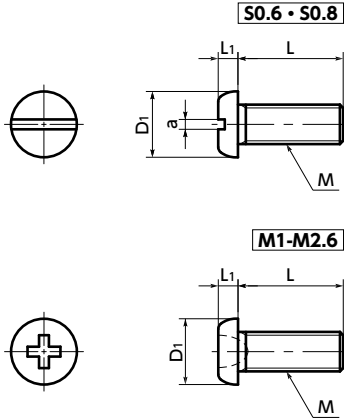

微細 SUS ステンレス

SNZS-S



- S0.6-S0.8およびM1-M2.6。精密機器用の微細ねじ。
- 頭部高さの低いなべ小ねじタイプ。上部スペースが限られた用途に。
- 用途

機器・装置のコンパクト化
小型精密機器

● 材質・仕上げ



	SNZS
本体	SUSXM7 (SUS304相当)

単位：mm

品番	M(並目)		L										D1	L1	十字穴の番号	a	最大締めつけトルク(N・m)	質量(g)	1袋入り数					
	ねじの呼び	ピッチ	1	1.5	2																			
SNZS-S0.6	S0.6	0.15	1	1.5	2													1.3	0.4	-	0.25	0.005	0.0031 - 0.0058	10
SNZS-S0.8	S0.8	0.2	1	1.5	2													1.6	0.5	-	0.25	0.01	0.0067 - 0.011	10
SNZS-M1	M1	0.25			2	3	4	5										1.8	0.45	0	-	0.02	0.013 - 0.025	50
SNZS-M1.4	M1.4	0.3			2	3	4	5	6	8	10							2	0.5	0	-	0.07	0.024 - 0.09	50
SNZS-M1.6	M1.6	0.35			2	3	4	5	6	8	10	12						2.3	0.5	0	-	0.1	0.033 - 0.13	50
SNZS-M1.7	M1.7	0.35			2	3	4	5	6	8	10	12	14					2.5	0.5	0	-	0.14	0.036 - 0.18	50
SNZS-M2	M2	0.4			2	2.5	3	3.5	4	5	6	8	10	12	14			3	0.6	0	-	0.22	0.055 - 0.26	50
SNZS-M2.5	M2.5	0.45				3	4	5	6	8	10							3.8	0.8	0	-	0.46	0.13 - 0.34	50
SNZS-M2.6	M2.6	0.45				2.5	3	4	5	6	8	10						4	0.8	0	-	0.53	0.13 - 0.36	50

● 1袋入り数未満でご注文の場合は、別途手数料を申し受けます。詳しくはバラ売りサービスをご確認ください。

● 品番指定 ※価格・納期はNBKウェブサイトをご覧ください。

SNZS-M2-3



1 バラ売り → P.0000	2 クリーン洗浄・クリーン梱包 → P.0000	3 ねじカット → P.0000	4 ゆるみ止め → P.0000	5 脱着防止加工 → P.0000
対応可・別料金	対応可・別料金	対応不可	対応可・別料金	対応不可