

● 材質・仕上げ



	CLJA
本体	スチール (S45C相当) 無電解ニッケルメッキ

- 空気圧クランプ式のパワークランパーで様々な形状のワークをクランプするためのクランプジョーです。
- **CLJA** は、角柱や半円など任意の形状に加工できます。また、**CLJA** は溶接も可能です。*1
- パワークランパー用センタリングガイドブッシュ **CLGB** を利用することで、パワークランパー - 空気圧式のクランプレバーやクランピングジョー用ホルダーに正確な位置で取りつけることができます。

*1: **CLJA** の加工および溶接はお客様自身で行ってください。

単位: mm

品番	A	H	A1	B	d	M	Lf	質量 (g)
CLJA-30-25	30	25	17	13	9	M6	8	80
CLJA-30-50	30	50	17	13	9	M6	8	150
CLJA-40-35	40	35	23	17	11	M8	12	180
CLJA-40-70	40	70	23	17	11	M8	12	370
CLJA-50-45	50	45	30	20	13	M10	15	350
CLJA-50-80	50	80	30	20	13	M10	15	620
CLJA-60-50	60	50	40	20	13	M10	15	470
CLJA-60-85	60	85	40	20	13	M10	15	800

● 使用例

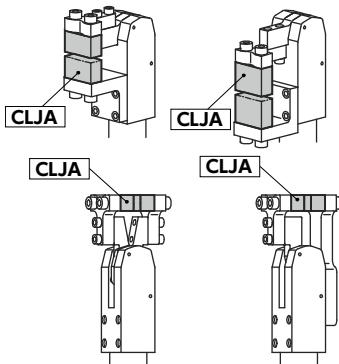

● 関連商品

クランプ位置を調整するレベリングシム **CLLS** があります。



- 品番指定 ※価格・納期はNBKウェブサイトをご覧ください。

CLJA-30-25

