

LYC-SG + UAF-SG

LYC-BK + UNFA-BK

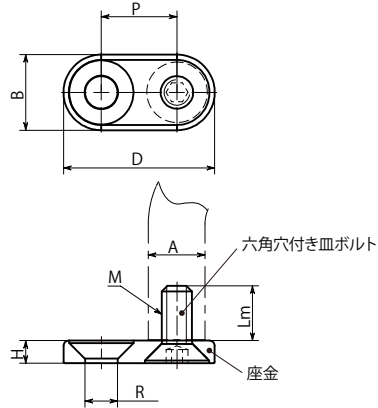

● 材質・仕上げ

	LYC
座金本体	亜鉛ダイカスト 静電塗装(各色)
六角穴付き皿ボルト	スチール 三価クロメート処理



- めねじタイプの取っ手を前面取り付けタイプに変換する座金。
- 座金は取っ手のめねじ穴に対して回転可能。任意の位置で固定でき、取り付け穴の位置を微調整できます。
- カラーバリエーションは2色。品番の末尾記号により、選択できます。
 - 末尾記号 **BK** — つや消し黒
 - 末尾記号 **SG** — つや消しシルバー
- 1セットに座金2個、取っ手と座金を固定するための六角穴付き皿ボルト2本が同梱されています。

単位: mm

品番	D	B	P	A (参考値)	R	H	Lm	M	質量 (g)
LYC-8-M4	20	10	10	8	4	3	7	M4	6
LYC-10-M5	24	12	12	10	5	4	8	M5	12
LYC-12-M6	30	15	15	12	6	4.5	9.5	M6	21
LYC-16-M6	34	18	16	16	6	4.5	9.5	M6	29
LYC-20-M6	40	22	18	20	6	4.5	9.5	M6	42
LYC-20-M8	42	22	20	20	8	6	12	M8	59
LYC-26-M8	52	28	24	26	8	6	12	M8	95
LYC-28-M10	56	30	26	28	10	6.5	13.5	M10	118

● 取り付け方法

① 付属の六角穴付き皿ボルトを使って座金を取っ手に固定してください。

② 付属品と同じねじ径の六角穴付き皿ボルト (JIS B 1194) を使用して取り付けてください。

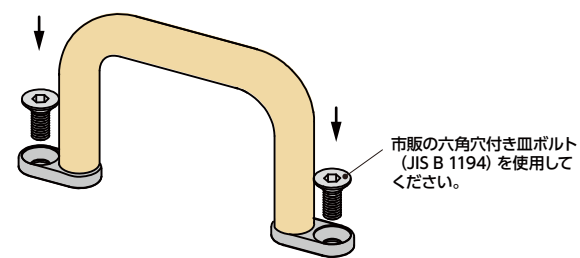
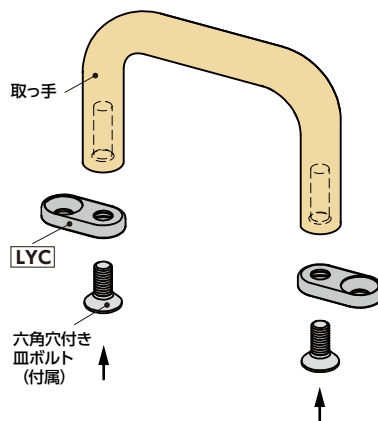

クリーン洗浄・クリーン梱包 → P.xxxx
対応不可

レーザー刻印 → P.xxxx
対応不可

● 適用取っ手

座金品番	適用取っ手品番																					
	UNF	UNFS	UNFA	UMP	UAP	USP	UHF	UHFS	UCF	UDF	UDFS	UAF	UAFS	UGF	UFF	UFFS	UJF	UJFS	TG			
LYC-8-M4				UMP-8-**	UAP-8-**	USP-8-**								全商品	全商品				TG-46	TG-66	TG-86	
LYC-10-M5	全商品			UMP-10-**	UAP-10-**	USP-10-**	全商品										全商品		TG-108	TG-110	TG-128	
LYC-12-M6				UMP-12-**	UAP-12-**	USP-12-**															TG-130	
LYC-16-M6				UMP-16-**	UAP-16-**	USP-16-**																
LYC-20-M6																					UAF-20-**	UAFS-20-**
LYC-20-M8									UCF-20-**	UDF-20-**	UDFS-20-**											
LYC-26-M8																					UAF-26-**	
LYC-28-M10									UCF-28-**	UDF-28-**												

● 取っ手の詳細は各商品ページを参照してください。

● 使用例

取っ手の取り付け箇所の厚みが大きい場合、深穴加工および長いボルトの使用が不要になります。

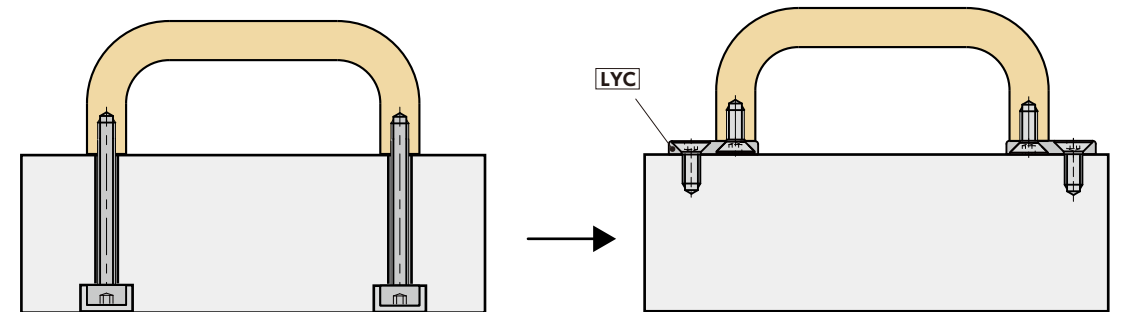

● 品番指定 ※価格・納期はNBKウェブサイトをご覧ください。

LYC-8-M4-BK

① ②