

● 材質・仕上げ



	FPWA
本体	A2017 アルマイト処理(白)

- アクリルなどのパネルを皿小ねじで固定するときねじの締めつけ荷重によるパネルの割れや傷つきを防ぐための座金です。
- JIS B 1111に準拠した十字穴付き皿小ねじおよびJIS B 1194に準拠した六角穴付き皿ボルトに対応。
- パネルの厚さは3mmと5mmに対応。
- L寸法はパネルの厚さより長く設計されているため、ねじの締結時にパネルに締めつけの荷重が加わりません。
- アルミニウム製。アルミフレームと材質を統一する場合に。

単位: mm

品番	呼び	対応パネル厚さ	L	L1	T	D	D1	d	d1	質量(g)
FPWA-4-3.5	4	3	3.5	6	2.5	7	14	4.1	9.3	1.1
FPWA-4-5.5	4	5	5.5	8	2.5	7	14	4.1	9.3	1.2
FPWA-5-3.5	5	3	3.5	6.5	3	8	15	5.1	11.5	1.1
FPWA-5-5.5	5	5	5.5	8.5	3	8	15	5.1	11.5	1.2
FPWA-6-3.5	6	3	3.5	7	3.5	9	16	6.1	13.8	1.5
FPWA-6-5.5	6	5	5.5	9	3.5	9	16	6.1	13.8	1.7

● 取り付け

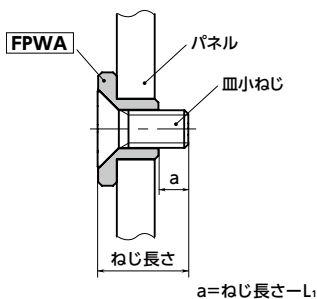

● 使用例

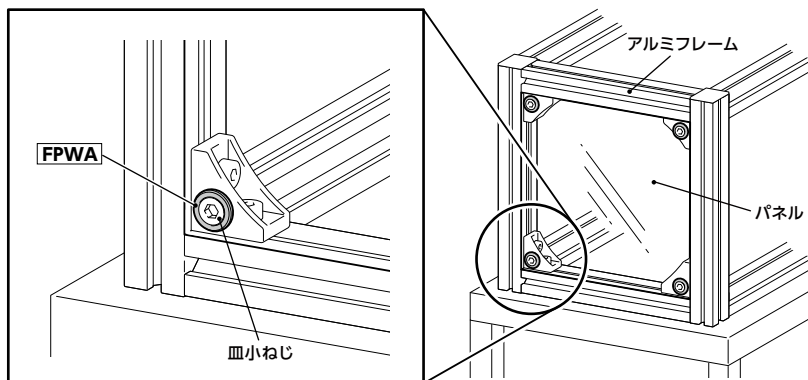

- 品番指定 ※価格・納期はNBKウェブサイトをご覧ください。

FPWA-4-3.5



🧼 クリーン洗浄・クリーン梱包
お問い合わせください

🔪 ねじカット
対応不可

🌀 ゆるみ止め
対応不可

🔪 レーザ刻印
対応不可