

SCAP-PT/SNCPS カバーキャップ(PTFE) / カバーキャップ用ボルト

SUS ステンレス 真空 クリーン 耐薬品

SCAP-PT + SNCPS

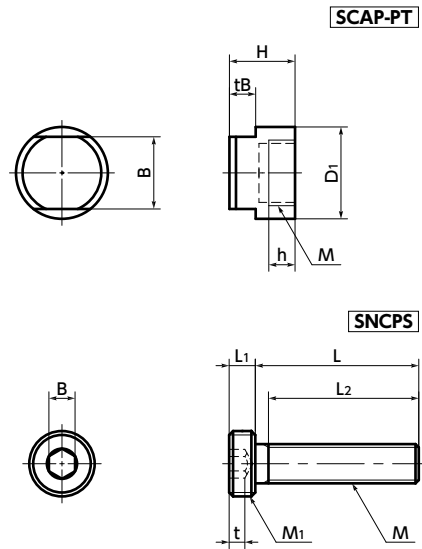

- カバーキャップ **SCAP-PT** とカバーキャップ用ボルト **SNCPS** を組み合わせて使用してください。
- PTFE (四ふつ化エチレン) 製のカバーが薬品によるボルト頭部の腐蝕を防止します。
- PTFEは耐薬品性にすぐれたプラスチックで、PTFEを侵す薬品はほとんどありません。
- PTFEの耐薬品性について → P.xxxx
- ねじ締結部はステンレス製のため、PTFEのねじより高い締めつけ力が得られます。
- 推奨締めつけトルクで締めつけることにより、カバーキャップの座面が取り付け面に密着しシール効果を発揮します。0.6MPaの気密試験で漏れがないことを確認しています。
- ハステロイ*1・PEEKなど、ご希望の材質のカバーキャップも製作いたします。

*1: ハステロイはヘインズ社の登録商標です。

● 用途

FPD・半導体製造のウェットプロセス/プリント基板エッチング装置/
金属表面処理設備/洗浄装置/化学プラント

● 材質・仕上げ



	SCAP-PT カバーキャップ	SNCPS カバーキャップ用ボルト
本体	PTFE (四ふつ化エチレン)	SUSXM7 (SUS304相当)
強度区分		A2-50

SCAP-PT カバーキャップ

単位: mm

品番 ①	M(細目)		H	D1	h	B	tB	推奨締めつけトルク(N・m)	適用カバーキャップ用ボルト SNCPS	質量(g)
	ねじの呼び	ピッチ								
SCAP-3-PT	M5	0.5	6	9	2	7	3	0.04	SNCPS-M3	0.65
SCAP-4-PT	M6	0.75	8	10	2.8	8	3	0.08	SNCPS-M4	1.1
SCAP-5-PT	M8	0.75	9	12	3.5	9	3	0.2	SNCPS-M5	1.6
SCAP-6-PT	M10	0.75	10	14	4	11	4	0.35	SNCPS-M6	2.3
SCAP-8-PT	M12	1	11	16	5	13	4	0.45	SNCPS-M8	3.1
SCAP-10-PT	M16	1	12	20	6	17	4	0.6	SNCPS-M10	4.8

● 使用方法

カバーキャップ用ボルト **SNCPS** を締めつけた後、カバーキャップ **SCAP-PT** を **SNCPS** の頭部をカバーするように取りつけてください。 **SCAP-PT** の締めつけトルクは、表中の推奨締めつけトルクを超えないようにしてください。

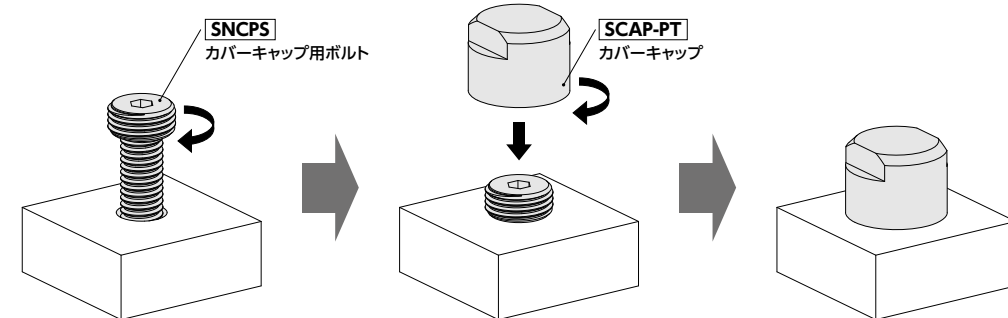

⚠ 使用上の注意

耐薬品性は使用条件により変化します。事前に必ず実際と同じ使用条件でテストしてください。

SNCPS カバーキャップ用ボルト

単位: mm

品番 ②	M(並目)		L ③	M1(細目)		L1	B	t	L2*1	適用カバーキャップ SCAP-PT	質量(g)
	ねじの呼び	ピッチ		ねじの呼び	ピッチ						
SNCPS-M3	M3	0.5	6 8 10 12	M5	0.5	2	2	1.5	全ねじ	SCAP-3	0.53 - 0.78
SNCPS-M4	M4	0.7	8 10 12 16	M6	0.75	2.8	2.5	2.3	全ねじ	SCAP-4	1.3 - 1.9
SNCPS-M5	M5	0.8	10 12 16 20	M8	0.75	3.5	3	2.7	全ねじ	SCAP-5	2 - 3.3
SNCPS-M6	M6	1	12 16 20 25	M10	0.75	4	4	3	全ねじ	SCAP-6	3.8 - 6.4
SNCPS-M8	M8	1.25	16 20 25 30 35	M12	1	5	5	3.8	22(L=35)	SCAP-8	9 - 16
SNCPS-M10	M10	1.5	20 25 30 35 40	M16	1	6	6	4.5	26(L=40)	SCAP-10	17 - 27

*1: Lが()の寸法以外の場合は全ねじです。

● 関連商品

真空チャンバー内での使用に適したアルミ合金のカバーキャップ **SCAP-AL** があります。
→ P.xxxx



真空チャンバー内での使用に適したセラミック製のカバーキャップ **SCAP-CE** があります。
→ P.xxxx



- 品番指定 ※価格・納期はNBKウェブサイトをご覧ください。

SCAP-6-PT **SCAP-PT** カバーキャップ

①

SNCPS-M6 - 20 **SNCPS** カバーキャップ用ボルト

②

③

同一サイズを複数でご注文の場合は、まとめてクリーン梱包します。
SCAP-PT と **SNCPS** をそれぞれご注文ください。

1 バラ売り → P.1642	クリーン洗浄・クリーン梱包 → P.1640	ねじカット → P.1644	ゆるみ止め → P.1645	脱落防止加工 → P.1646
1個から注文できるため対象外	クリーン洗浄・クリーン梱包済み	ステンレス製のみ対応可・別料金	お問い合わせください	対応不可